

**ПОРТАТИВНАЯ МЕШКОЗАШИВОЧНАЯ  
МАШИНА**

**YAO HAN  
N-600A (N-600H)  
(ТАЙВАНЬ)**

**Инструкция по эксплуатации**



**耀瀚股份有限公司**

**YAO HAN INDUSTRIES CO., LTD.**

## **ВНИМАНИЕ**

**Для безопасной работы необходимо предварительно ознакомиться со следующими положениями:**

- 1) Убедитесь, что прилегающая территория возле места использования машины не загромождена различными предметами и не представляет никакой опасности (нет воды, масел, открытого огня и пр.).
- 2) Никогда не работаете возле пожаро- и взрывоопасных веществ, в условиях повышенной влажности.
- 3) Перед началом работы обязательно ознакомьтесь с инструкцией по эксплуатации.
- 4) Не работайте на машине, если номинальное напряжение на маркировке машины не совпадает с номинальным напряжением в вашей электрической сети.
- 5) Электрическая сеть, к которой подключается машина, должна быть с заземленным проводом.
- 6) Перед началом работы убедитесь в исправности машины и её целостности.
- 7) Запрещается работать на машине со снятыми предохранительными крышками и открытыми движущимися частями.
- 8) Не прикасайтесь к движущимся частям машины (приводной ремень, игла, нож) во время работы.
- 9) При обслуживании машины, регулировке, чистке, смазке, замене иглы и каких-либо запасных частей, машина должна находиться на ровной поверхности.
- 10) Убедитесь, что прошиваемый материал соответствует спецификации.

## МЕРЫ БЕЗОПАСНОСТИ ПРИ РАБОТЕ

1. Убедитесь, что место работы безопасно от внешних опасностей: открытый огонь, влага, масло и прочие предметы, которые могут привести к поломке изделия.
2. Не работайте во влажных помещениях

### 1. СПЕЦИФИКАЦИЯ

- Данная мешкозашивочная машина разработана для использования в лёгкой промышленности.

### ТЕХНИЧЕСКАЯ ХАРАКТЕРИСТИКА

Скорость (секунд на мешок) .....	5 – 7
Тип стежка .....	Однониточный цепной стежок
Длина стежка .....	7,2мм (фиксированная)
Скорость вращения (об/мин) .....	1600 + 200
Тип иглы .....	DNx1 # 25
Тип нити (синтетическая или хлопковая) ...	20/6
Тип сшиваемого мешка .....	бумажные многослойные, ПП / ПЭ, джутовые, хлопковые
Характеристика мотора .....	90Вт, 220В, 50Гц
Вес нетто .....	6 кг с катушкой ниток
Габариты .....	361x246x321 мм

### СТАНДАРТНЫЕ АКСЕССУАРЫ

1. Иглы .....
2. Катушка ниток 20/6 .....
3. Отвёртка .....
4. Ключ .....
5. Масленка с маслом (~ 70мл) ...
6. Щетки для электродвигателя ...



## 2. ЧТО СДЕЛАТЬ ПЕРЕД РАБОТОЙ

- Смазать участки, через которые проходит нить, диски натяжения, нитенаправители, петлитель и т.п. (Примечание: машина покрыта антикоррозионной смазкой на заводе для предотвращения коррозии. Необходимо маслом удалить антикоррозионную смазку и обеспечить свободное движение нити.)
- Заправьте в машину нить, как показано на рис.5.
- Смажьте машину, как показано на рис. 1.

## 3. ПОДГОТОВКА К РАБОТЕ

### 3.1. Смазка (рис. 1).

Смазка помогает содержать машину в рабочем состоянии. Заполните резервуар маслом (ёмкость 45мл). Чтобы масло поступило в рабочие узлы машины, нажмите на кнопку 10 раз, удерживая кнопку некоторое время. Смазка должна осуществляться перед началом работы, через каждые 3-4 часа работы в условиях нормального режима работы. Категорически запрещается включать машину без смазки во избежание поломки машины.

### 3.2. Установка иглы (рис. 2, 3, 4).

Вращайте маховик, пока игла не поднимется в верхнее положение. При помощи ключа ослабьте гайку держателя иглы и установите иглу в паз игловодителя до упора. Убедитесь, что игла установлена правильно (рис. 3). Затяните гайку держателя иглы.

### 3.3. Заправка нити (рис. 5).

Машина поставляется с заправленной нитью, чтобы вы могли увидеть, как нить была заправлена (см. рис. 5). Заправка нити проходит от цифры 1 до 7 на рис. 5.

- 1, 2 – Отверстия нитенаправителей
- 3 – Диск натяжения
- 4 – Отверстие нитенаправителя
- 5 – Шток игловодителя
- 6 – Отверстие нитенаправителя
- 7 – Игла



Рис. 5



Рис. 1

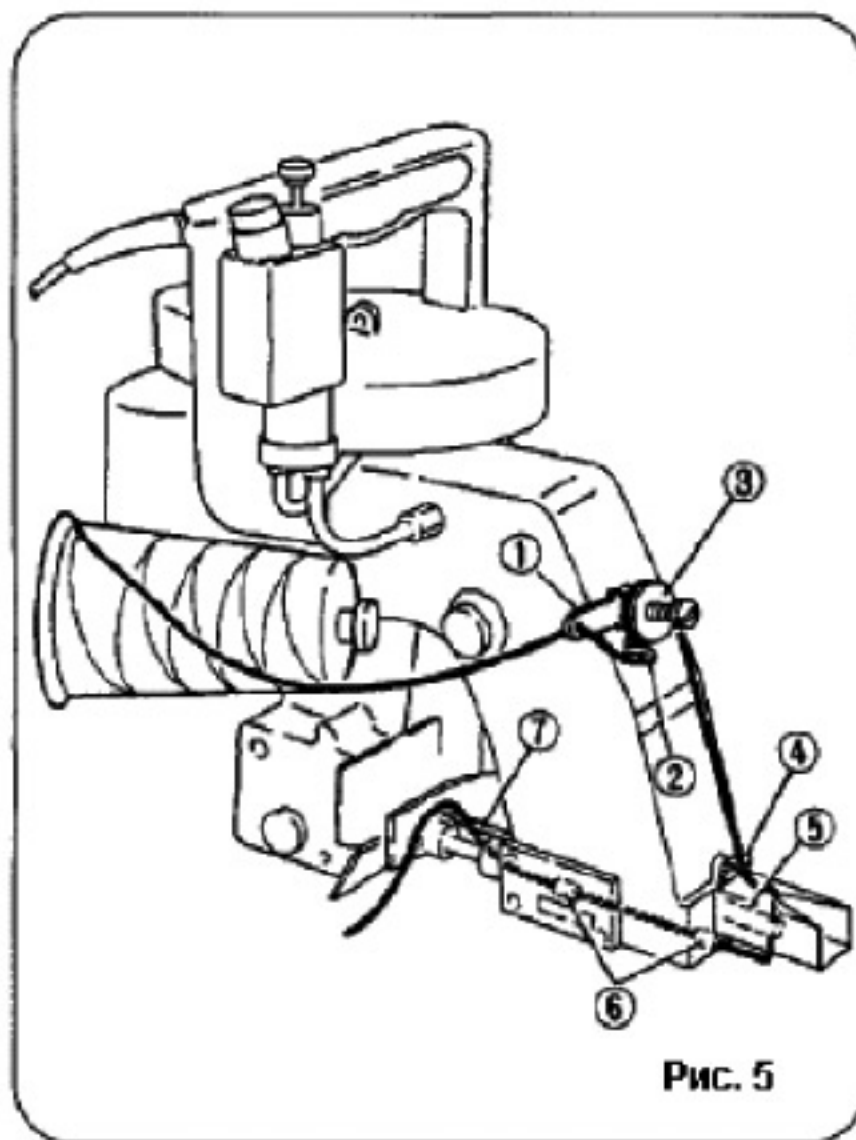

Рис. 2

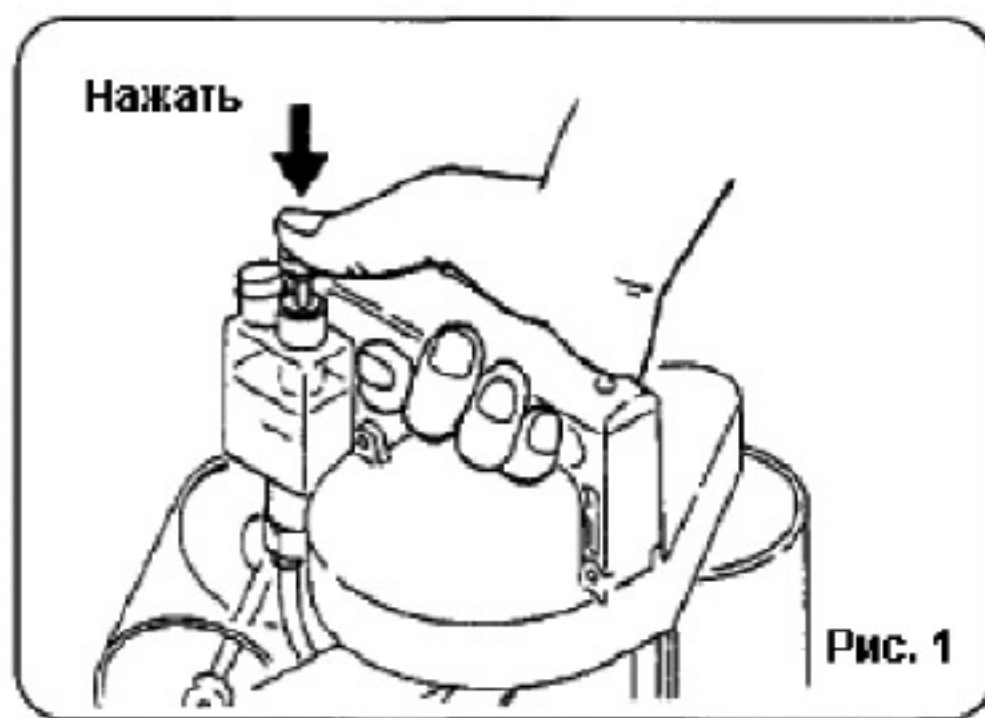

## 4. НАЧАЛО ШИТЬЯ

Перед началом работы убедитесь, что напряжение в сети соответствует спецификации мотора.

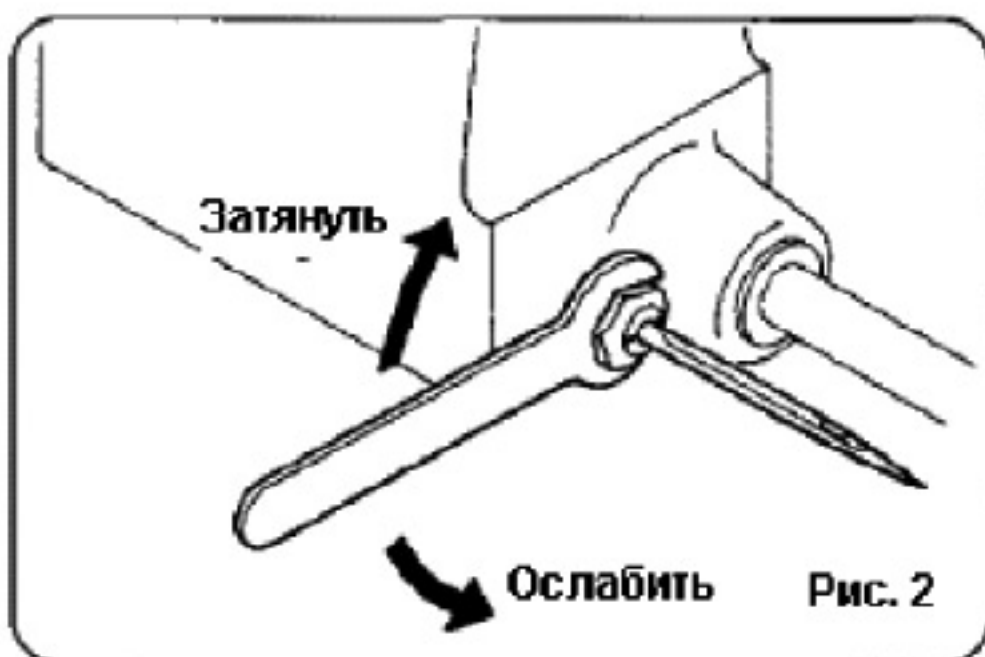
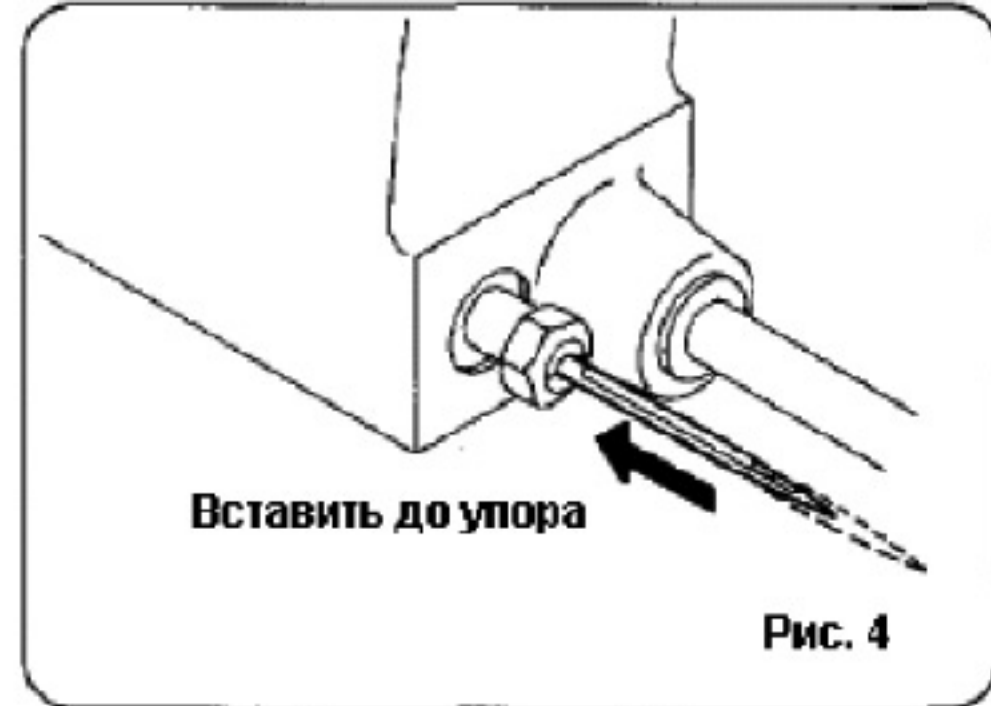
Возьмите машину в правую руку и положите указательный палец на кнопку включения (рис. 6). Возьмите горловину мешка в левую руку и слегка вставьте его между прижимной лапкой и зубчатой рейкой (рис. 7).

Включите машину, нажав на кнопку пуска (рис. 8), при этом ровно удерживая горловину мешка. Запрещается тянуть мешок, особенно назад.

После прошивки мешка нить обрезается встроенным ножом.

Необходимо оставлять конец нити длиной 3 см для предотвращения распускания шва (рис. 9).

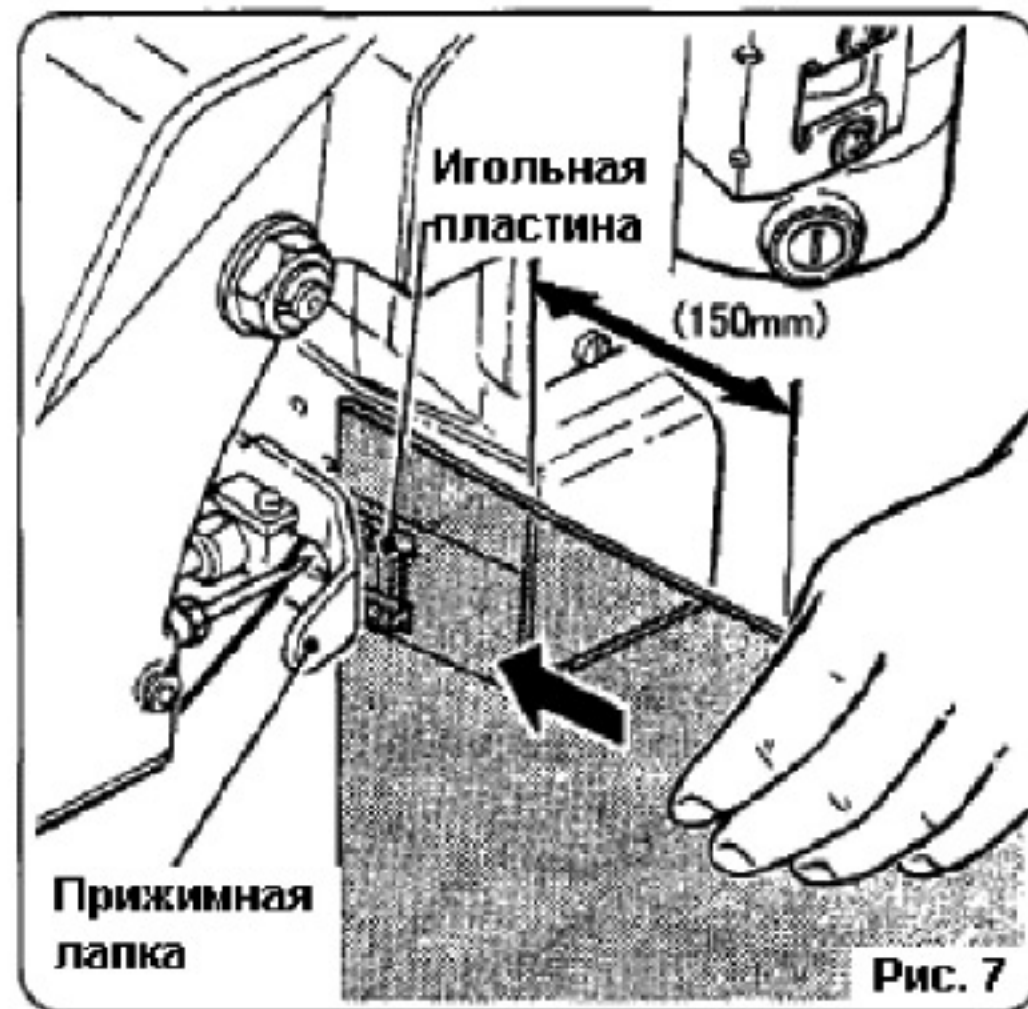
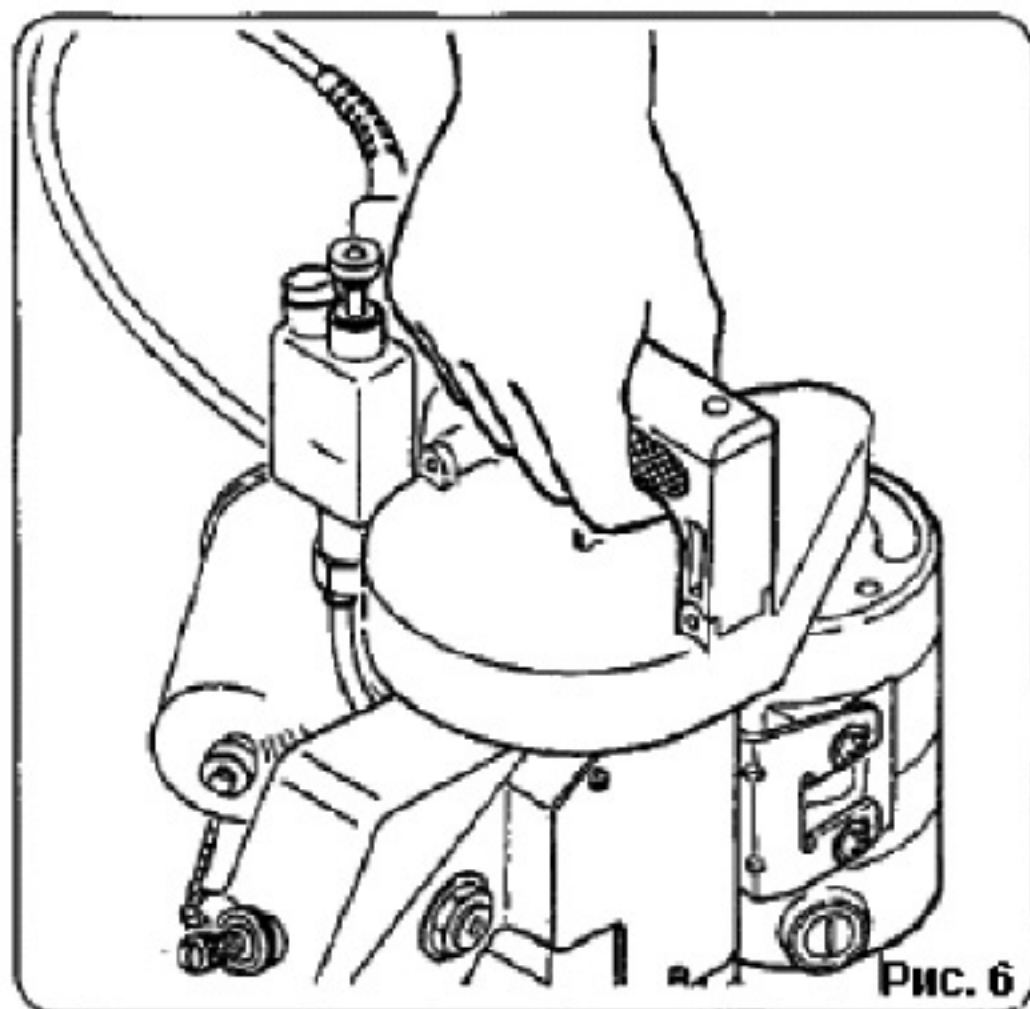





Рис. 8



Рис. 9

## 5. РЕГУЛИРОВКИ

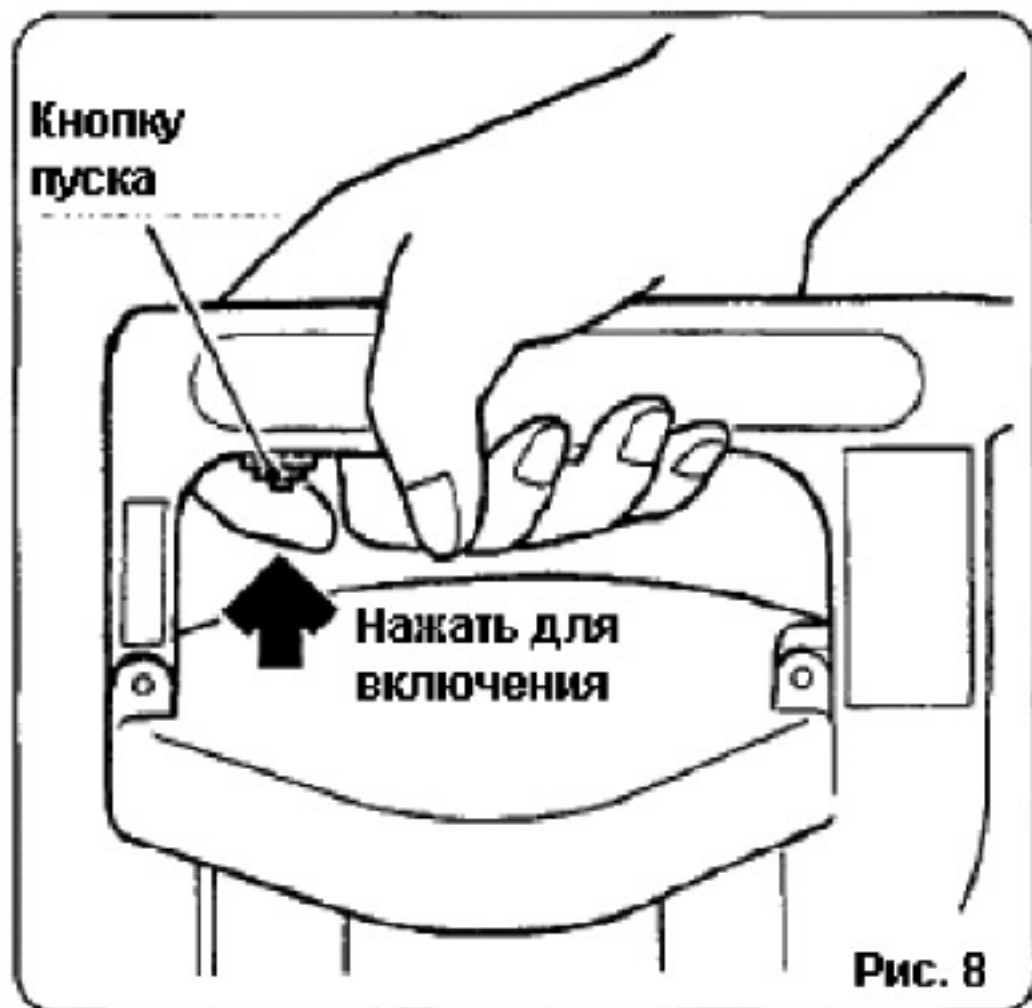
### Важно!

При регулировке или замене деталей всегда отключайте машину от электрической сети.

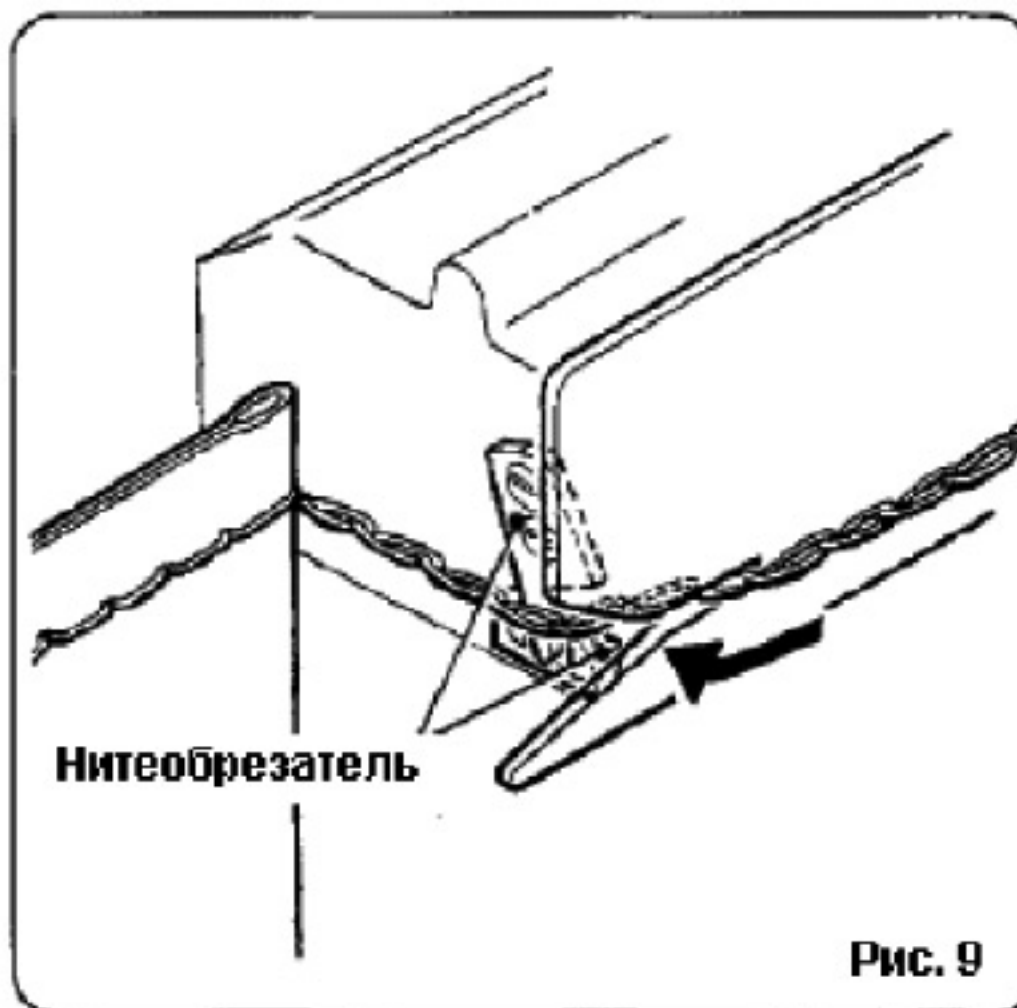
### 6.1. Натяжение нити (рис. 10).

Пружина регулятора натяжения нити отрегулирована на заводе для прошивания полипропиленовых и джутовых мешков. Если необходима регулировка, сначала ослабьте винт А и регулируйте гайку натяжения нити В, как показано на рис. 10. После завершения регулировки, затяните винт, чтобы закрепить гайку натяжения нити.

Если натяжение не отрегулировано, то строчка будет плохая.

### 6.2. Соотношение иглы и петлителя (рис. 11).

Зазор между петлителем и выемкой иглы должен быть 0,1мм (см. рис. 11). Регулировка зазора может быть сделана после ослабления винта держателя петлителя.

### 6.3. Расположение зубчатой рейки (рис. 12).

После установки новой зубчатой рейки проверьте, чтобы она была точно установлена в колодку держателя зубчатой рейки и слегка затяните фиксирующий винт. Проверьте, чтобы зубья в наивысшем положении находились на расстоянии 2,8мм над игольной

пластиной, затем окончательно затяните фиксирующий винт.

### 6.4. Регулировка прижима лапки.

Для регулировки прижима лапки удалите защитную пластину штока игловодителя и ослабьте винт звена прижима лапки. Поднимайте звено прижима лапки, чтобы увеличить прижим, или опускайте звено, чтобы уменьшить. После регулировки затяните винт звена прижима лапки.

### 6.5. Рычаг подъёма лапки (поставляется отдельно).

Рычаг подъёма лапки используется для подъёма прижимной лапки и для удаления мешка из-под прижимной лапки в случае застревания мешка или запутывания нити под лапкой.

### 6.6. Как использовать крючок.

Крючок на крышке под ручкой служит для установки подвески.



Рис. 10

так, чтобы игловодитель двигался по середине между верхней и нижней втулками (ход игловодителя равен 37 мм).

Чтобы зафиксировать кулачок эксцентрика (7) на главном валу (8), затяните винты (9) и (9) на главном валу (8) (кулачок (7) должен слегка касаться прокладки (10)).

Положение иглы регулируется так, чтобы расстояние от кончика иглы (в наивысшем положении) до игольной пластины было 13 мм. Для этого ослабьте винт крепления игловодителя (6). См. рис. 13.

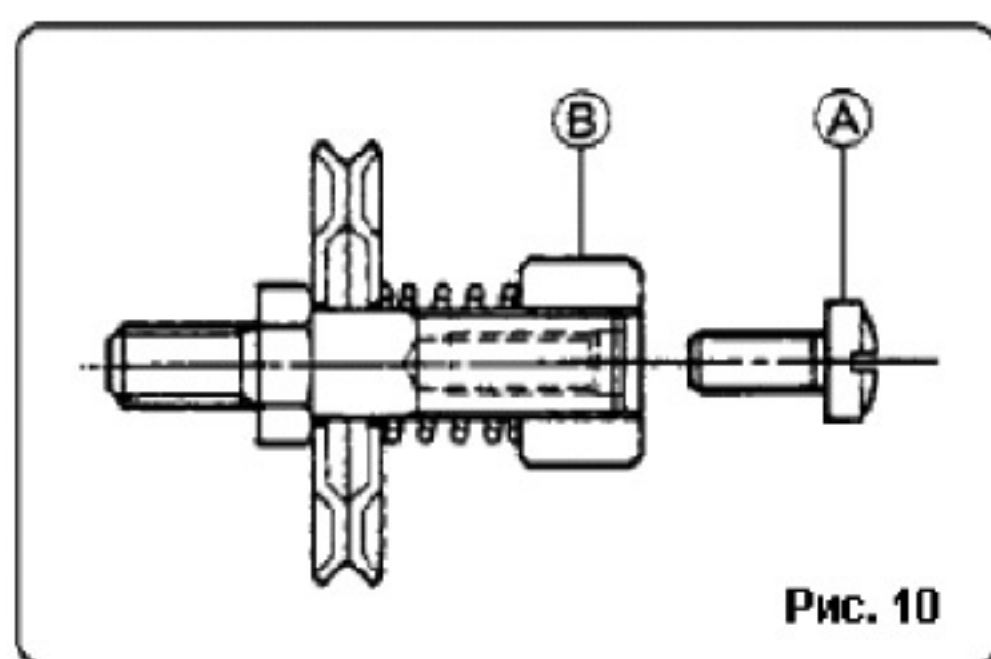
- (1) Винт 11/64S40084
- (2) Шаровая опора 6A04001
- (3) Коромысло 242051A
- (4) Гайка 1N8
- (5) Соединительное звено 242011A
- (6) Крепление игловодителя 242101A
- (7) Кулачок эксцентрика 242011
- (8) Главный вал 241102
- (9) и (9) Винт 11/64S40001
- (10) Прокладка 241161

Регулировка кулачка привода петлителя (3). См. рис. 14

- а) Ослабьте винты (2) и (2) на конусе главного вала (1).
- б) Отрегулируйте плечо (B) (4) так, чтобы кулачок привода петлителя (3) и плечо (A) (5) двигались равномерно. После регулировки затяните винт (6).
- с) Зазор между кулачком привода петлителя (3) и плечом (5) регулируется пружиной (7). Ослабьте винт (9) и поворачивайте держатель пружины (8) для регулировки давления пружины (7). После регулировки затяните винт (9) для запора держателя пружины (8).

- (1) Главный вал 241102
- (2) и (2) Винт 15/64S28524
- (3) Кулачок привода петлителя 243012
- (4) Плечо (B) вала привода петлителя 243081
- (5) Плечо (A) вала привода петлителя 243071
- (6) Винт 11/64S40009
- (7) Пружина 243131
- (8) Держатель пружины 243121
- (9) Винт запора держателя пружины 11/64S40003.



Рис. 11



Рис. 12

## 6. ЗАМЕНА ДЕТАЛЕЙ

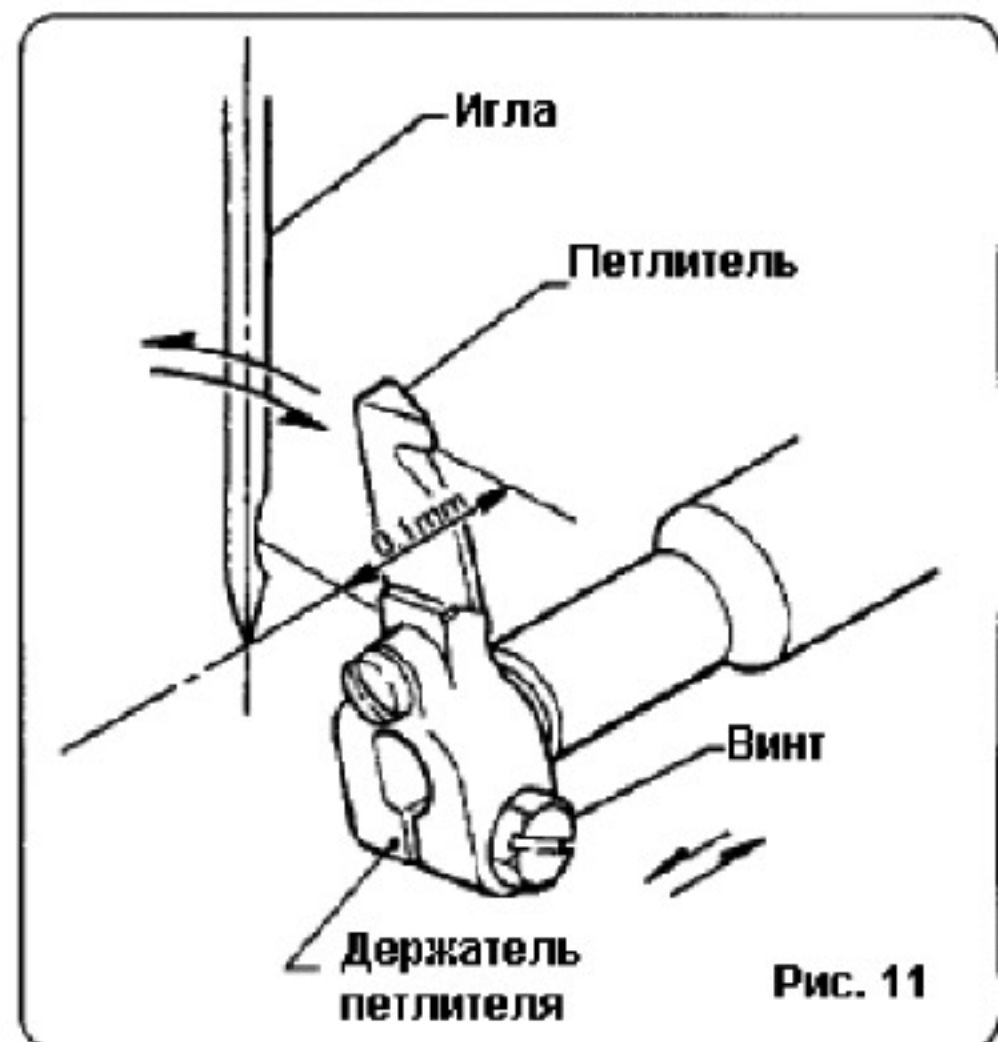
Замена и регулировка шарового механизма (рис. 13).

Открутите винт (1) и отсоедините шаровую опору (2) от тяги игловодителя (3). После ослабления гайки (4) отрегулируйте расстояние между соединительным звеном (5) и шаровой опорой (2)

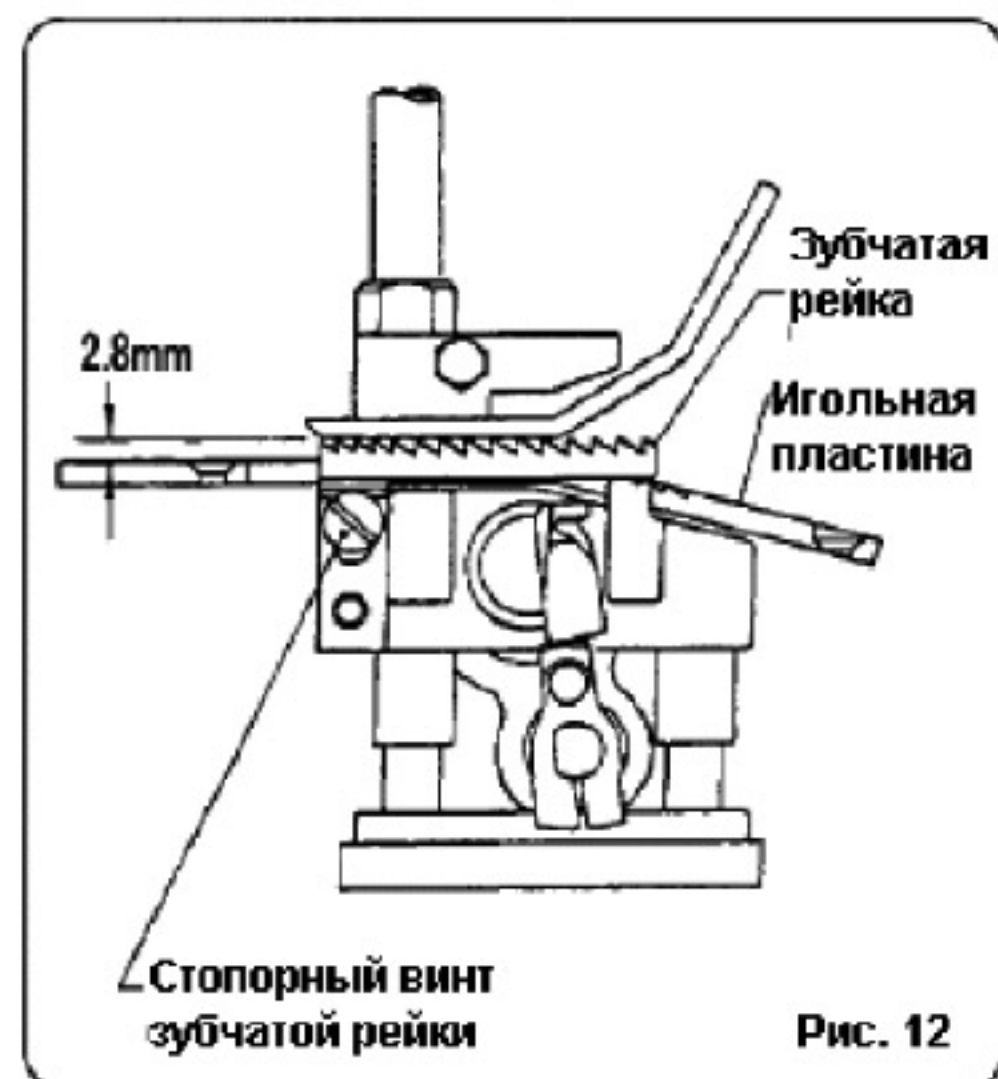



Рис. 13

### 7.1. Работа.

Лубрикатор оснащён масляным резервуаром и мини-насосом. Резервуар вмещает 45мл масла, (оптимальный объём составляет 28мл).

Порядок работы лубрикатора:

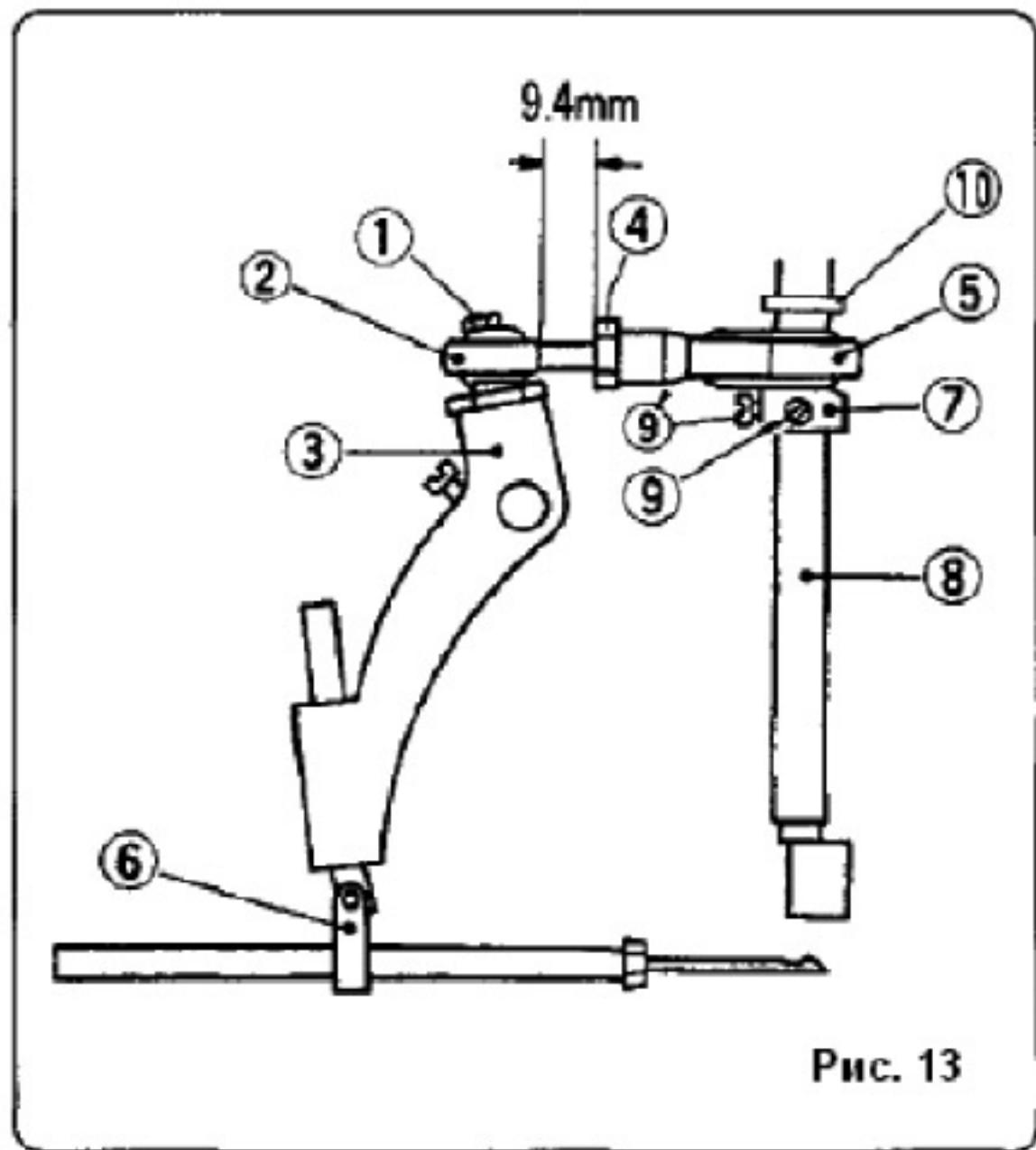
1. Сначала отверните крышку резервуара на пол-оборота.\*
2. Нажмите кнопку до упора (ход 12мм).
3. При отпускании кнопки она автоматически возвращается в исходное положение.
4. Наконец, закрутите крышку резервуара для предотвращения разбрызгивания масла во время работы.

\* Повторное нажатие на кнопку без предварительного откручивания крышки резервуара может создать нежелательное давление в резервуаре, и атмосферная пыль может легко проникнуть в резервуар при последующем откручивании крышки.



Рис. 14

**Замена деталей должна производиться только в Сервисном Центре.**

## 7. СИСТЕМА СМАЗКИ (ЛУБРИКАТОР)

### 7.2. Обслуживание

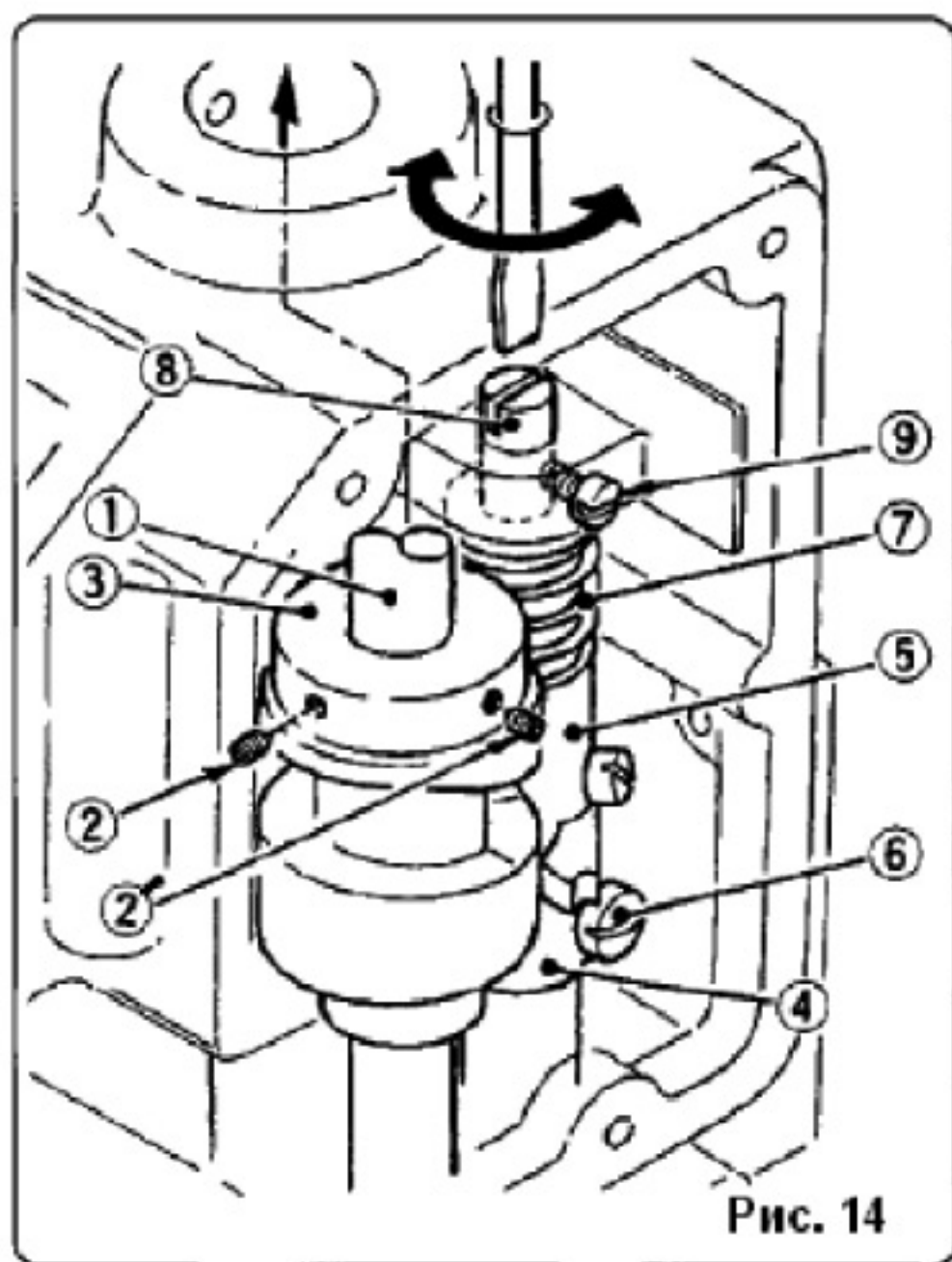
1. Предохраняйте резервуар от попадания внутрь во время подачи масла пыли, грязи или прочих инородных материалов (они могут служить причиной заедания поршня и контрольного клапана).
2. Величина порции масла фиксируется и не регулируется (0.08мл при каждом нажатии).
3. При высоких температурах вдоль точек А может выходить густая смазка. Это нормально, так как густая смазка использовалась при сборке на заводе.

Резервуар сделан из высокоплотного полиэтилена. Предохраняйте его от огня и воздерживайтесь от чистки лубрикатора органиками, бензином или химикатами. Периодически проверяйте правильность работы мини-насоса.



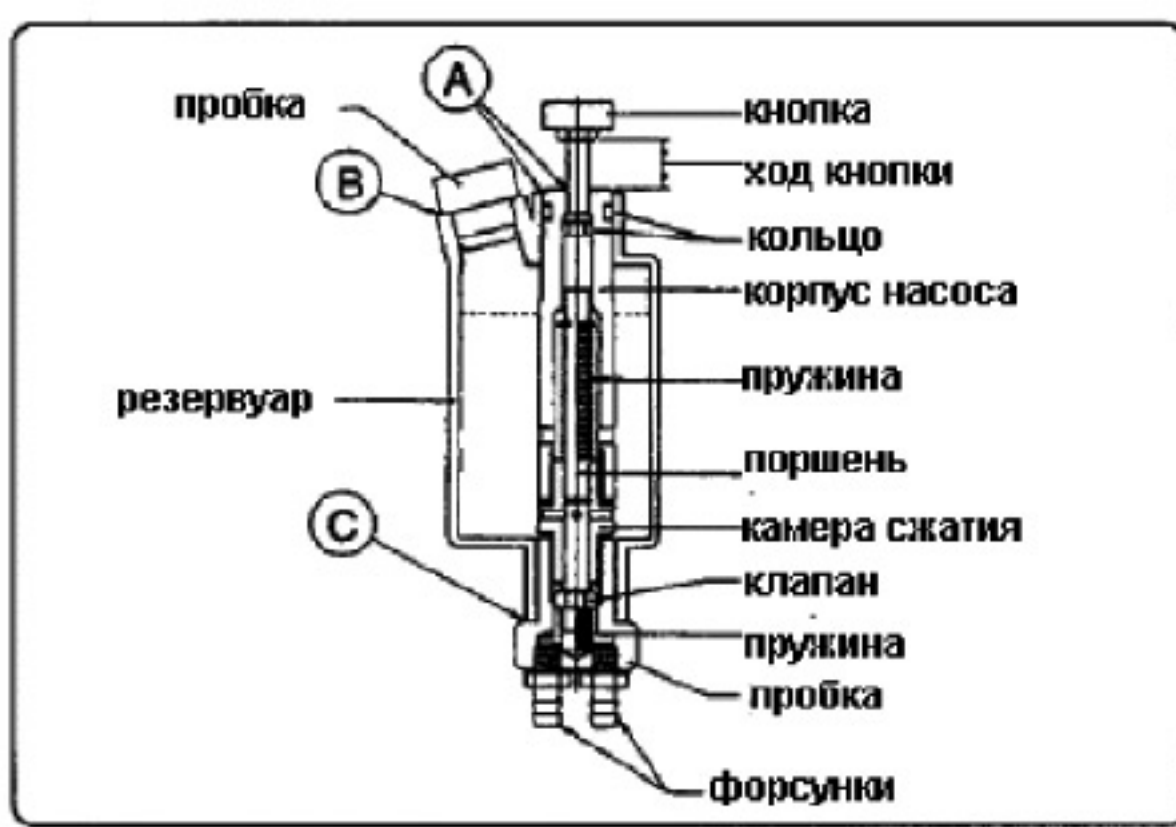

### 7.3. Возможные неисправности и способы их устранения.

Неисправность	Причина	Устранение
Масло не подаётся	Низкий уровень масла в резервуаре	Добавить масло в резервуар
Кнопка подачи масла опускается не до конца	Попадание пыли, грязи на внутреннюю стенку корпуса мини-насоса	Почистить или заменить лубрикатор
Кнопка подачи масла не возвращается в исходное положение	Собирание пыли, грязи или сломалась пружина	Почистить лубрикатор или заменить пружину или заменить лубрикатор
Масло вытекает в точке А	Сломалась или сместилось кольцо	Заменить или установить кольцо или лубрикатор
Масло вытекает в точке В	Сломалась или сместилась прокладка или крышка резервуара	Заменить или установить крышку или заменить лубрикатор
Масло вытекает в точке С	Ослабла нижняя прижимная гайка	Затянуть нижнюю прижимную гайку или заменить лубрикатор

### 7.3. Возможные неисправности и способы их устранения (продолжение).

Неисправность	Причина	Устранение
Машина не работает	<ul style="list-style-type: none"> <li>- не подключена к электросети,</li> <li>- износ щеток электродвигателя,</li> <li>- не работает кнопку пуска,</li> <li>- не работает электродвигатель,</li> <li>- износ приводного ремня</li> </ul>	<ul style="list-style-type: none"> <li>- включить вилок машины в розетку электросети,</li> <li>- заменить щетки электродвигателя,</li> <li>- заменит кнопку пуска,</li> <li>- проверить электродвигатель, в случае необходимости заменить,</li> <li>- заменить приводной ремень</li> </ul>
Обрыв нити	<ul style="list-style-type: none"> <li>- неправильная заправка нити,</li> <li>- неправильная установка иглы,</li> <li>- сильное натяжение нити,</li> <li>- нестандартная игла,</li> <li>- постороннее препятствие</li> </ul>	<ul style="list-style-type: none"> <li>- правильно заправить нить (рис. 5),</li> <li>- правильно установить иглу (п. 3.2, рис. 2, 3, 4),</li> <li>- ослабить натяжение нити (п. 5.1, рис. 10),</li> <li>- заменить иглу,</li> <li>- убедиться, что нить двигается беспрепятственно</li> </ul>
Пропуски стежков	<ul style="list-style-type: none"> <li>- затупилась или погнулась игла,</li> <li>- не отрегулировано натяжение нити,</li> <li>- смещение петлителя относительно иглы,</li> </ul>	<ul style="list-style-type: none"> <li>- заменить иглу,</li> <li>- отрегулировать натяжение нити,</li> <li>- отрегулировать положение петлителя относительно иглы (п. 5.2, рис. 11),</li> </ul>

	<ul style="list-style-type: none"> <li>- неправильная заправка нити,</li> <li>- неправильно установлена игла,</li> <li>- люфт в приводных узлах вследствие некачественного обслуживания и отсутствия смазки</li> </ul>	<ul style="list-style-type: none"> <li>- правильно заправить нить (рис. 5),</li> <li>- правильно установить иглу (п. 3.2, рис. 2, 3, 4),</li> <li>- обратитесь в Сервисный центр для замены изношенных узлов</li> </ul>
Поломка иглы	<ul style="list-style-type: none"> <li>- подтягивание материала,</li> <li>- неправильно установлена игла,</li> <li>- слишком сильное натяжение нити</li> <li>- смещение петлителя относительно иглы,</li> <li>- нестандартная игла,</li> </ul>	<ul style="list-style-type: none"> <li>- не подтягивать материал,</li> <li>- правильно установить иглу (п. 3.2, рис. 2, 3, 4),</li> <li>- ослабить натяжение нити,</li> <li>- отрегулировать положение петлителя относительно иглы (п. 5.2, рис. 11),</li> <li>- заменить иглу,</li> </ul>
Нет продвижения материала («жуёт материал»)	<ul style="list-style-type: none"> <li>- зубчатая рейка не может захватить материал,</li> <li>- обрывки ниток и ткани намотались на петлитель или застряли в области хода петлителя,</li> <li>- зубчатая рейка забита обрывками ниток, ткани, пылью, грязью,</li> <li>- зубчатая рейка опустилась</li> </ul>	<ul style="list-style-type: none"> <li>- придвинуть материал ближе к зубчатой рейке под лапку,</li> <li>- открыть боковую крышку и убрать обрывки ниток и ткани,</li> <li>- прочистить зубчатую рейку,</li> <li>- отрегулировать положение зубчатой рейки относительно</li> </ul>

\* Замена узлов изделия, регулировка петлителя и зубчатой рейки рекомендовано проводить в Сервисном Центре.

## 8. ОБСЛУЖИВАНИЕ

Чистить машину в конце рабочего дня, производить смазку. Очистить от пыли, грязи или инородных материалов зубчатую рейку, петлитель, игольную пластину, тыльную сторону прижимной лапки и все места, где пыль легко собирается.

Предохранять машину от попадания пыли, грязи и т.п. во время хранения машины или нерабочего периода.

Смазка должна осуществляться перед началом работы, через каждые 3-4 часа работы в условиях нормального режима работы. Чтобы масло поступило в рабочие узлы машины, нажмите на кнопку 3-5 раз, удерживая кнопку некоторое время. Категорически запрещается включать машину без смазки во избежание поломки машины.

### **Важно!**

Не надо открывать крышку мотора.

Во время регулировки или замены деталей отключайте машину от электросети.

## РЕКОМЕНДАЦИИ ПО ПЕРЕВОЗКЕ И ХРАНЕНИЮ

1. Перевозите машину в заводской упаковке.
2. После использования машины, отключите её из электросети, очистите от скопившейся пыли, удалите нить из машины и затем положите машину в коробку. Для чистки машины рекомендуем использовать кисточку или деревянную лопаточку.
3. Никогда не оставляйте машину под прямыми солнечными лучами или во влажном помещении.

### Опции,

поставляемые за дополнительную плату (не входят в основной комплект)

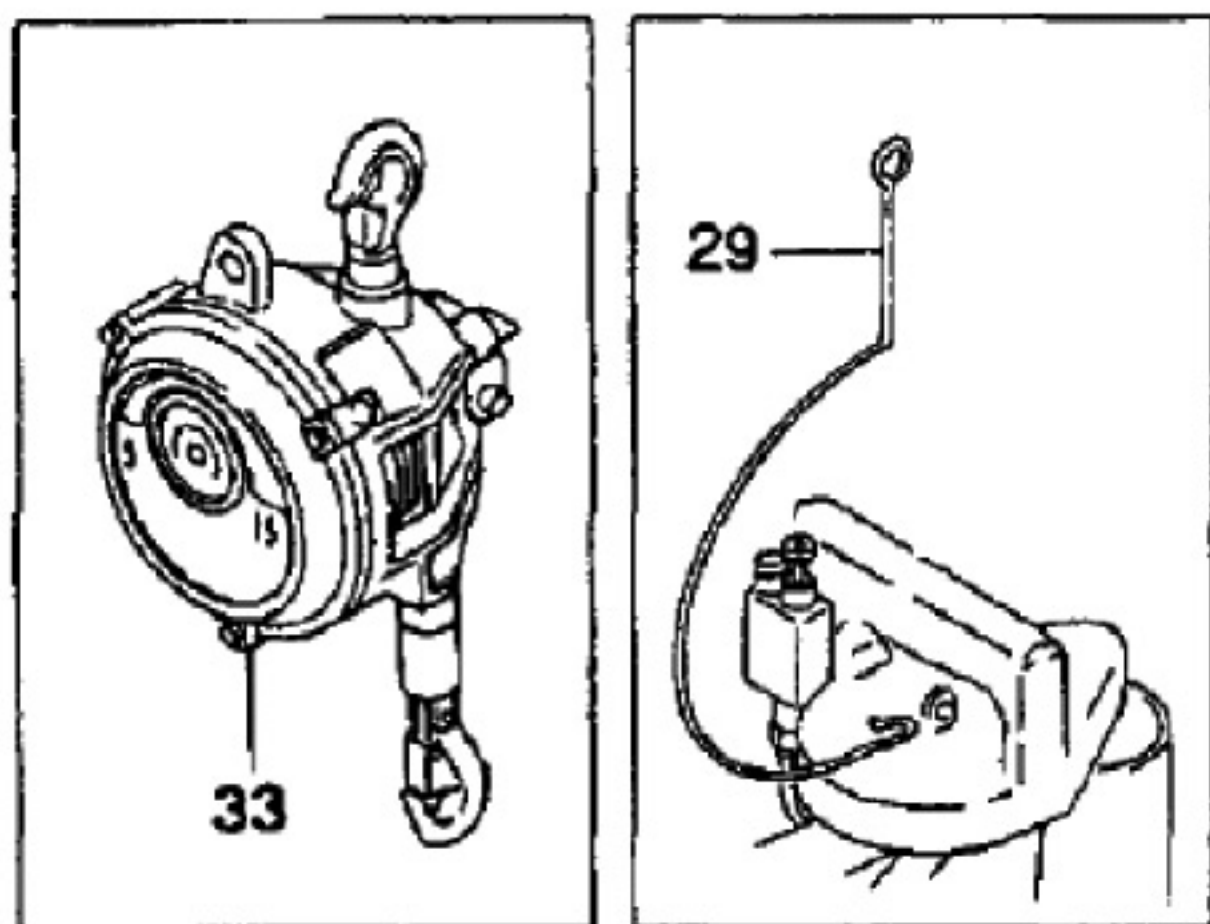

№ позиции	№ по каталогу	Наименование (оригинал)	Наименование
	245271	Hanger	Подвеска
	SB-5 (до 5кг) SB-7 (до 7кг) SB-9 (до 9кг)	Spring balancer	Балансир